

Orthodontics.....

*Changing Lives
and
Brightening Smiles...*

Common Questions Related to Orthodontic Treatment

1. What is Orthodontic Treatment?

An orthodontic treatment involves building beautifully positioned teeth and jaws that will function and appear terrific throughout life.

2. Who does this treatment?

Orthodontists are the best Specialists to offer Orthodontic treatment. An Orthodontist is a specialist dental surgeon, who after graduating from 5 year BDS program, go for another 3 year post graduate program just in Orthodontics.

3. When should the child undergo his/her first Orthodontic check-up?

Its recommended that your child get an Orthodontic check-up no later than age 7. By then, your child's teeth have developed enough to where subtle problems can be spotted with jaw growth and emerging teeth.

4. What is right age limit to undertake Orthodontic Treatment?

Your age is not a consideration for orthodontic treatment. Healthy teeth, bone and gums can be moved at any age. Though orthodontic treatment conventionally was carried out for children and young adults, braces today are a reality at any age.

5. What is the approximate cost for this treatment?

Cost of Orthodontic treatment vary widely. The expenses vary due to the complexity (difficulty) of the problem, the experience of the orthodontist, the place/ locality, the technique/appliance used. Certain techniques like invisible aligners, ceramic braces, lingual braces are more expensive than routine metal braces. Prospective patients should ask for information from the orthodontist/ dentist.

6. Do the orthodontic appliance / braces hurt?

Teeth may feel sore and eating may be difficult for a day or two after the orthodontic appliance is placed. These problems gradually ease away as you get accustomed to the appliance/ braces. Pain killers may be prescribed occasionally by your doctor if needed. Lukewarm water mouth rinses also ease the process.

7. How long should I undergo Treatment?

It depends upon the severity of the problem. However, most of the cases can be treated in about 18 to 24 months. The problem needs and demands of each patient are unique. Therefore, the length and type of treatment varies from patient to patient.

8. What is the frequency of my visits to the dental clinic?

Usually it will be once in four weeks.

9. What if I miss an appointment?

In unavoidable circumstances inform the doctor. Maintain cleanliness of appliance and do not break any part of the appliance (in case of breakage, inform the doctor) and usage of elastics (if prescribed) should not be discontinued.

10. Are there any diet restrictions?

Although you can eat or drink many foods while in orthodontic treatment, certain eating habits are known to cause breakage of appliance and increase risk of dental problems and delay treatment.

It is strongly suggested to avoid these foods: Ice, sticky or hard candy, caramel, chocolates, *chikky*, hard chips, chewing gums, pizza, peanuts, corn, popcorn, coconut, biting into apples etc.

In addition it is advisable not to chew on pen, pencils, hairpin or other hard objects.

11. Do orthodontic treatment always need extraction of teeth?

Extraction requirement differ from patient to patient. Some may require removal, however some are best treated non-extraction. After a thorough diagnosis, your orthodontist only will tell you regarding your case.

12. What are the precautions to be exercised after removal of braces?

Once your braces have been removed you and your orthodontist would want to maintain / keep your teeth in the same place where your braces moved them. The best way to do that is by wearing retainers. Your orthodontist will provide retainers for you to wear. Wearing your retainers as instructed is the key to maintaining the success of your orthodontic treatment. Your orthodontist will determine how long you'll need to wear your retainers.

KNOW YOUR BRACES

Congratulations on making the commitment to achieving a healthy, beautiful smile...

Together we will work on creating a smile that is the picture of health and self confidence- A smile that brings out the true "YOU" !!!

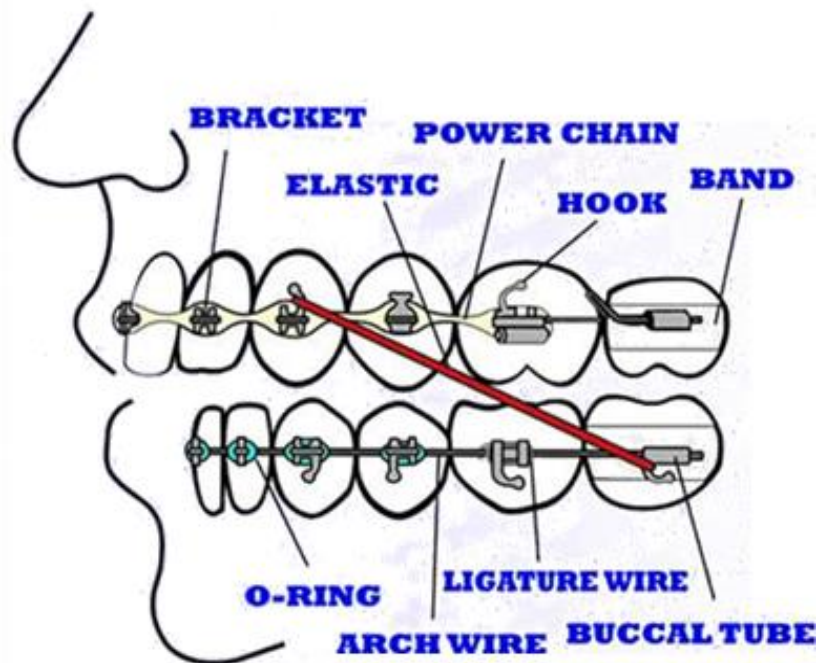

Please use this diagram to know parts of your braces...

11. क्या ऑर्थोडॉंटिक ट्रीटमेंट में हमेशा दांत निकलने की जरूरत होती है?

ऑर्थोडॉंटिक ट्रीटमेंट में दांत निकालने की आवश्यकता हर मरीज़ में अलग-अलग होती है। कुछ मरीज़ों में दांतों को सही जगह पर लाने के लिए कुछ अन्य दांतों को निकालने की जरूरत पड़ती है, जबकि कई मरीज़ों में यह ट्रीटमेंट बिना दांत निकले ही हो सकता है। आपके मुंह की सघन जांच के बाद ही आपका ऑर्थोडॉन्टिस्ट आपको इस स्थिति के बारे में बता सकता है।

12. डॉक्टर द्वारा ब्रेसेस निकाल दिए जाने के पश्चात क्या सावधानियां बरतनी चाहिए?

डॉक्टर द्वारा ब्रेसेस निकाल दिये जाने के पश्चात मरीज़ और डॉक्टर दोनों की यह कामना रहती है कि दांत अपने नये निश्चित स्थान पर ही हमेशा बने रहें। इसके लिए आपको रिटेनर लगाये जाते हैं। यह इलाज का अंतिम चरण होता है। इसको पहनने के तरीके और अवधि के बारे में आपका ऑर्थोडॉन्टिस्ट आपको निर्देशित करेगा।

ऑर्थोडॉंटिक ट्रीटमेंट से

बदलती जिन्दगियां

और चमकती मुस्कुराहटें...

अपने ब्रेसेस के भागों को जानिये

स्वस्थ और आकर्षक मुस्कान पाने की आपकी प्रतिबद्धता पर आपको बधाई...

आपके पूर्ण सहयोग से आप और हम मिलकर एक आत्मविश्वास से भरी स्वस्थ मुस्कान प्राप्त कर पायेंगे

जो "आपके असली व्यक्तित्व" को बाहर ला सके!!!

कृपया, चित्र देखकर अपने ब्रेसेस के भागों को जानिये...

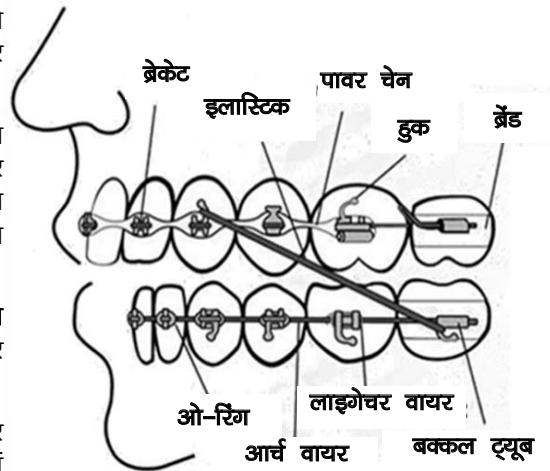

ऑर्थोडॉंटिक ट्रीटमेंट से जुड़े आम सवाल

1. ऑर्थोडॉंटिक ट्रीटमेंट क्या है ?

ऑर्थोडॉंटिक ट्रीटमेंट द्वारा आड़े टेड़े, बाहर की ओर निकले, गेप वाले दांतों को ठीक प्रकार से जमाया जाता है, जिससे दांत सुंदर ढंग से जमें दिखते हैं। आप इसके द्वारा खुद को एक स्वस्थ आकर्षक और आत्मविश्वास से भरी मुस्कराहट दे सकते हैं, जो जिंदगी भर कायम रह सकती है।

2. यह ट्रीटमेंट कौन करता है ?

अच्छे स्तर का ऑर्थोडॉंटिक ट्रीटमेंट केवल विशेष दन्त चिकित्सक/ऑर्थोडॉन्टिस्ट द्वारा किया जाता है। ऑर्थोडॉन्टिस्ट वह विशेषज्ञ होते हैं, जो 5 साल की दन्त चिकित्सा की पढ़ाई के उपरांत, 3 साल की अतिरिक्त ऑर्थोडॉंटिक विषय की विशेष ट्रेनिंग से गुजरते हैं।

3. बच्चों का पहला ऑर्थोडॉंटिक चेक-अप कब होना चाहिए ?

बच्चों का पहला ऑर्थोडॉंटिक चेक-अप लगभग 7 साल की उम्र में हो जाना चाहिए। 7 साल की उम्र तक बच्चे की दंतावली का विकास इतना हो जाता है कि ऑर्थोडॉंटिक विशेषज्ञ जबड़ों और निकलते दांतों के विकास संबंधित सूक्ष्म समस्याओं का भी पता लगा लेते हैं।

4. क्या यह ट्रीटमेंट किसी आयु सीमा के भीतर ही लिया जा सकता है ?

ऑर्थोडॉंटिक ट्रीटमेंट के लिए आयु की बजाय यह जरूरी है कि दांतों के मसूड़े और दांतों के नीचे की हड्डी स्वस्थ हो। आज के परिवेश में ऑर्थोडॉंटिक ट्रीटमेंट किसी भी उम्र में किया जा सकता है।

5. ऑर्थोडॉंटिक ट्रीटमेंट में लगभग कितना खर्च आता है ?

इस ट्रीटमेंट में खर्च में भिन्नता हो सकती है। इस भिन्नता का कारण दांतों की स्थिति (खराब/बहुत खराब), डॉक्टर की योग्यता, स्थान, तकनीक/ब्रेसेस के प्रकार आदि पर निर्भर करता है। कुछ तकनीक जैसे अदृश्य (इनविज़िबल) एलाइनर, सिरैमिक ब्रेसेस, लिंगुअल ब्रेसेस की कीमत साधारण मेटल के ब्रेसेस की तुलना में अधिक होती है। अतः मरीज़ इसका अनुमान डॉक्टर से चर्चा करके लगा सकते हैं।

6. क्या ऑर्थोडॉंटिक उपचार के दौरान दर्द होता है ?

ब्रेसेस लगाने के बाद कभी-कभी दांतों में दर्द व खाने में तकलीफ हो सकती है, जो कि दो से तीन दिनों में स्वयं ठीक हो जाता है। धीरे-धीरे मरीज़ को अपने आप ब्रेसेस की आदत हो जाती है और ब्रेसेस आसानी से मरीज़की सामान्य/अनुकूल जीवन शैली का हिस्सा बन जाते हैं। कुछ प्रतिकूल परिस्थितियों में डॉक्टर द्वारा अपने लिए लिखी दर्द निवारक दवाई का प्रयोग किया जा सकता है। गरम पानी के कुल्ले भी आराम देते हैं।

7. ऑर्थोडॉंटिक ट्रीटमेंट में कितना समय लगता है ?

यह समस्या की तीव्रता पर निर्भर करता है। हालांकि अधिकतर केसेस में ट्रीटमेंट की अवधि 18 से 24 महीने होती है, हर मरीज़ की समस्या और आवश्यकता भिन्न होती है। अतः ट्रीटमेंट की अवधि और तरीका भी भिन्न हो सकता है।

8. नियमित ऑर्थोडॉंटिक जांच के लिए कितने अंतराल में आना होता है ?

सामान्यतः नियमित जांच के लिए चार हफ्तों में एक बार आना होता है।

9. क्या होगा यदि एक बार मैं किसी कारणवश नियमित मासिक जांच के रोज नहीं आ सका ?

किसी परिस्थिति में यदि आप अपने निश्चित मासिक ऑर्थोडॉंटिक चेक-अप के रोज आने में असमर्थ हैं, तब आप अपने ऑर्थोडॉन्टिस्ट को सूचित करें। अपने मुंह और ब्रेसेस की सफाई रखें। ध्यान रहे कि आपका ऑर्थोडॉंटिक अप्लायन्स टूटे नहीं (यदि टूटता है तो अपने डॉक्टर को सूचित करें) और इलास्टिकस (अगर पहनने को दी हो) को पहनना बंद न करें।

10. क्या ऑर्थोडॉंटिक ट्रीटमेंट के दौरान खान-पान में किसी प्रकार का परहेज होता है ?

हालांकि ऑर्थोडॉंटिक ट्रीटमेंट के दौरान आप बहुत कुछ खा सकते हैं, परंतु कड़क और चिपचिपी चीजें वर्जित हैं। क्योंकि उनके सेवन से ऑर्थोडॉंटिक ब्रेसेस और वायर टूट सकते हैं तथा अन्य दांतों के समस्या पैदा होने की संभावना बनी रहती है, जिससे इलाज की अवधि अनावश्यक बढ़ सकती है। इन सभी भोजन पदार्थों का सेवन नहीं करना चाहिए बर्फ, चिपचिपी या कठोर कैंडी, केरेमल, चॉकलेट, चिक्की, सख्त मठरी/चिप्स, च्यूइंगम, पिज्जा, मूंगफली, भुट्टा, पोपकॉर्न, नारियल, दांतों से सेब को काटना इत्यादि। इसके अलावा अपने मुंह में पेन, पेन्सिल, हेयरपिन या कोई भी दूसरी कठोर वस्तु को डालकर नहीं चबाना चाहिए।

ऑर्थोडॉंटिक मरीज़ों के लिए आवश्यक निर्देश

1. दांतों को यथासंभव सीधा और सुन्दर बनाने के लिए आपके दांतों में ब्रेकेट (सामने और/या पीछे के दांतों में) तथा बैंड्स (पीछे के दांतों में) लगाये गये हैं ।
2. हर बार भोजन के पश्चात् (घर पर और स्कूल में (हो सके तो)) ब्रश करना अतिआवश्यक है जिससे ट्रीटमेंट के दौरान मसूढ़ों के रोगों और दांतों को केविटीज़ से बचाया जा सके ।
3. यदि ब्रेसेस लगाने के बाद आपके दांतों में दर्द व तकलीफ लगे तो चिंता की कोई बात नहीं है यह दो से तीन दिन में स्वयं ठीक हो जायेगा अन्यथा डॉक्टर द्वारा आपके लिए लिखी दर्द निवारक दवाई का प्रयोग किया जा सकता है ।
इस समय केवल नरम भोज्य पदार्थ का ही सेवन करें ।
4. यदि आपके ब्रेसेस से आपके होंठों पर रगड़ लग रही है तो आपको बताई गई विधि से ब्रेसेस पर मोम को लगायें ।
5. नीचे लिखे भोज्य पदार्थों का सेवन न करें –
बर्फ, चिपचिपी या कठोर कैंडी या चॉकलेट, पॉपकॉर्न, चिप्स, पिज्जा, चिक्की, च्यूइंगम, मूंगफली, भूट्टा, नारियल ।
6. अपने मुंह में पैन, पेंसिल, हेयर पिन या कोई भी दूसरी कठोर वस्तुओं को डालकर न चबायें ।
7. यदि आपका ब्रेकेट ढीला हो जाये या वायर टूट जाये तो तुरन्त अपने माता या पिता को बताये । स्वयं ठीक करने का प्रयास न करें । हमें फोन करके बतायें ।
8. आपको अपने ब्रेसेस को नियत समय तक पहनना है, जैसे कि इलाज से पहले ही निर्देशित किया गया है । बताये गये नियमों के अनुसार चलने पर ही आपका इलाज समय पर पूरा हो सकेगा ।
9. आपके असहयोग और असावधानी से आपके इलाज की अवधि बढ़ जायेगी तथा अनावश्यक पैसा भी लगेगा । अतः डॉक्टर को अपना पूर्ण सहयोग दीजिये जिससे आप और हम मिलकर अच्छे से अच्छे परिणाम को पा सकें ।
10. प्रत्येक मासिक चैक-अप में हम आपके आर्चवायर को हटायेंगे या एडजस्ट करेंगे । आपको ब्रश भी करना होगा अतः आपके साथ आपका आर्थोडॉंटिक टूथब्रश अवश्य लायें ।

आपके सहयोग के लिए आपका धन्यवाद ।

ORTHODONTIC PATIENT INSTRUCTIONS

1. Brackets (front and/or back teeth) and Bands (back teeth) have been placed in your mouth to straighten your teeth to the best position possible.
2. You must brush your teeth at home and at school (if possible) to avoid gum irritation and cavities.
3. If your braces make your teeth sore, this will last only two or three days. Your parents may give you pain killer prescribed for you by your doctor for this problem if needed. Only eat soft foods during this time.
4. If your braces rub your lips, you have been shown how to place wax on your brackets to stop the rubbing.
5. It is strongly suggested to avoid these foods:
ICE, STICKY OR HARD CANDY & CHOCOLATES, CHIKKI, HARD CHIPS, CHEWING GUMS, PIZZA, PEANUTS, POPCORN, CORN, COCONUT
6. It is advisable not to chew on pen, pencils, hairpins, or other hard objects.
7. If a bracket or band becomes loose, a wire breaks, or elastic comes off, tell your mother or father as soon as possible. Do not try to fix it yourself, call our office.
8. You will have to wear your braces for the length of time we suggested to your parents. If you do your part as we ask, then we should finish your treatment on time.
9. Poor cooperation or carelessness will lengthen the treatment time and may eventually add unnecessary expense. Let's work together to attain the best possible result.
10. Your monthly checkups will include removing and adjusting your arch wires, tooth brushing. Always bring your toothbrush to each appointment.

We thank you and your parents for your cooperation and support.

आर्थोडोन्टिक ट्रीटमेंट कंसेट फार्म

मैं अच्छी तरह समझता हूँ कि मेरा पुत्र/पुत्री/ मैं
..... को आर्थोडोन्टिक इलाज की आवश्यकता है ।

मैं यह भी समझता हूँ कि इस इलाज को शुरू कराने से पहले कुछ दांत निकलवाने की भी आवश्यकता है ।

मैं यह भी समझता हूँ कि यद्यपि आर्थोडोन्टिक इलाज की सफलता की संभावना अधिक है किन्तु यह जैव यांत्रिक प्रक्रिया है अतः यह संभव है कि इसके कुछ निम्नलिखित दुष्प्रभव हो :-

1. दांत निकलवाने के बाद सूजन और असुविधा होना स्वाभाविक है जिसके लिए संबंधित चिकित्सक द्वारा दवाईयां उपलब्ध कराई जाती हैं ।
2. ब्रेकेट, बेंड और तार लगाने के कारण मसूड़ों में कभी-कभी स्वाभाविक असुविधा भी होती है ।
3. चिकित्सक द्वारा मरीज को दिए गए निर्देशों का समय से पालन न करने पर इलाज की अवधि भी बढ़ सकती है ।
4. यदि मरीज दिए गए इलास्टिक हेड गियर आदि नहीं पहनता है तो इलाज पूरी तरह से असफल हो जाता है ।
5. यदि इलाज पूर्ण होने के बाद रिटेनर का उपयोग नहीं किया गया तो दांत अपनी पुरानी स्थिति में पुनः पहुंच सकते हैं ।
6. इलाज समाप्त होने के बाद भी यदि मरीज ने अपनी बुरी आदतें जैसे अगुंठा चूसना, होठ चूसना नहीं छोड़े तो दांत अपनी पूर्ववत् स्थिति में आ सकते हैं ।
7. इलाज करते समय या उसके पश्चात् अक्कल दाढ़ आने पर इलाज पूर्णतः अप्रभावी हो सकता है ।
8. यदि इलाज शुरू होने पर दांत निकलवाने की आवश्यकता नहीं हुई तो भविष्य में जरूरत पड़ने पर मरीज की सहमति से दांत निकाले जा सकते हैं ।
9. इलाज में चिकित्सक द्वारा पूर्ण सावधानी रखने के पश्चात् भी यदि आकस्मिक ब्रेकेट या तार टूट जाते हैं तो संबंधित चिकित्सक कदाचित्त जवाबदार नहीं होगा ।
10. यदि इलाज के दौरान मुंह की सफाई नहीं रखी गई तो दांतों का हिलना और मसूड़ों में सूजन भी आ सकती है ।
11. यदि इलाज के दौरान मुंह की सफाई नहीं रखी गई तो दांतों में सड़न भी हो सकती है ।
12. इलाज की समाप्ति पर दांतों की सुन्दरता और बनावट के संबंध में निर्णय पूर्णतः चिकित्सक पर निर्भर होगा । इस संबंध में कुछ भी प्रश्न करना अनुचित माना जाएगा ।

मैं यह भी समझ चुका हूँ कि इलाज की अवधि वर्ष है और इलाज दौरान
तत्पश्चात् इसका मासिक शुल्क है ।

हस्ताक्षर (पिता या पालक) और मरीज से संबंध

पता

.....
.....
फोन नं.
मोबाइल नं.
ईमेल आईडी